



MOURÕES E ESCORA

Destinado a cercar ou delimitar terrenos, os mourões são usados para sustentar alambrados, tendo a opção de ter a ponta inclinada para colocação de arame farpado.

A Escora para Mourões MOLDELAJE também possui sua parte superior inclinada para que possa ser usada em qualquer altura, lado e modelo de Mourão, não havendo assim a necessidade de utilizar esticadores.

Mourão Reto

c/ 2,50 m ou 3,00m (Corpo 9x8 cm)

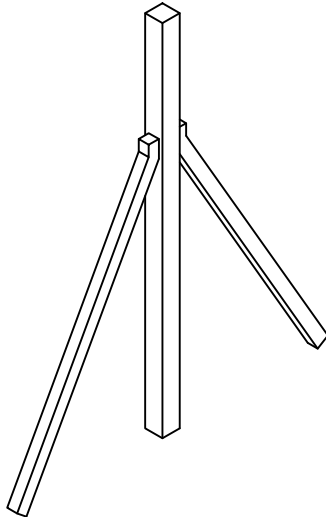

Escora de Ponta Inclinada (1,75 m)

Mourão Ponta Inclinada

c/ 2,50m ou 3,00 m (Corpo 9x8 cm)

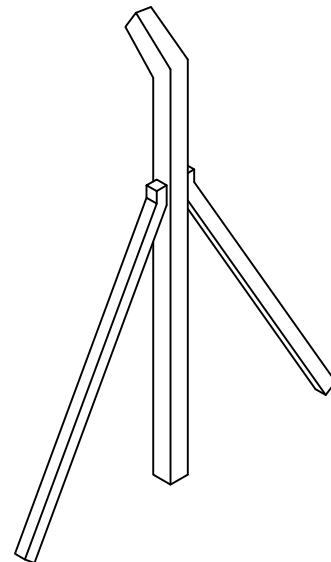

Escora de Ponta Inclinada (1,75 m)

A utilização das Escoras em conjunto dos Mourões é necessária em pontos de mudança de alinhamento da cerca (cantos e angulações) e em trechos retos, com a função de dar estabilidade aos mesmos sem deixar que a tela, os arames de reforço e farpados possam formar "barrigas".

A quantificação das Escoras deverá ser calculada conforme análise do espaçamento entre os Mourões, a existência de sapatas no solo e muretas.